



Eskola Kirola – 2017-2018 lehiaketako araudia

GURPILDUN PATINAJEA

Trebetasunen zirkuituak. Egokitutako lehiaketak (BENJAMIN AURREKOAK ETA BENJAMINAK)

ORO HAR

ESKOLA KIROLARI buruzko uztailleko 125/2008 Dekretua onetsi zuen Eusko Jaurlaritzako Kultura Sailak, eta Gobernu Batzordeak uztailaren 1eko batzarrean berretsi zuen. Bada, dekretu horretako 2.- artikuluan azaltzen denez, eskola kirola “*ahal dela, kirol ugaritakoa izango da, eta ez da bakarrik lehiara bideratuko*”.

Horrexegatik, Arabako Patinaje Federazioan dagoen ARABAKO PATINAJE ESKOLAN, benjamin aurreko, benjamin eta kimuen kategorietarako eskola jarduerak egin nahi ditugu. Jarduera horiek egiteko jardunaldiak antolatzen ditugu, umeei beren koordinazio eta gorputz baldintzak garatu ahal izateko, *TREBEZIEN ZIRKUITUEN* bitartez. Zirkuitu horiek pista lauan egingo dira eta paraleloan diseinatuko dira, bi talderekin. Taldeak kategoria berberetako kideek osatuko dituzte, eta bakoitzean gehienez HAMAR ikasle egongo dira.

Trebeziako Zirkuitu arruntak 12 dira. Informazio batzarrean, federazioan egingo dena, eskola jarduerako teknikari arduradunek hautatuko dituzte eskolako patinaje jardunaldietan diseinatu beharreko trebezia zirkuituak.

PISTA

Trebezien zirkuituak pista lauan egiten dira beti, 20m x 40m-koak. Pista hori bi zati berdinetan banatzen da (10m x 40m-ko bi laukizuzen), eta bi zati horietan, ahal izanez gero, bi ibilbide berdinekin prestatuko dira.

Pista luzetara mugatzea

Bi ibilbideak honela bereiztu daitezke:

1. Nylonezko soka bat jarritz, muturretako bi euskarriren artean tenkatuz. Soka mugitu ez dadin, nahikoa da bi muturren artean bizpahiru euskarri gehiago ipintzea.
2. Eraikuntzako konoen bidez, kate plastikoekin.



20m X 40m neurriak ez dituzten pisten ezaugarriak

Gehienezko luzerak (40 metrotik gora) zirkuluaren atzeko espazioa handiagotuko du.

Gehiegizko zabalerak (20 metrotik gora) ibilbideko noranzko bietarako moduluen arteko distantzia areagotuko du.

GARAPENA

Jarduerak zirkuitu bakar batean egiten dira. Zirkuituan oztopo praktikoak daude, norberaren teknika eta koordinaziorako gaitasuna erakusteko.

Jarduera honetan, talde bakoitzean 10 ikaslek gehienez, kategoria berekoak, zirkuitu jakin bat egingo dute, erlojupean, jarrera estatiko batetik abiatuta.

Atleta bakoitzak ibilbidea erlojupean egingo du, fotozelula erabiliz. Probak paraleloan egingo dira, eskenatokiak ez badu galarazten.

Txilibituaren edo erloju-sistemarekin sinkronizatutako pistolaren bidez hasiko da lasterketa. Irteerako epailea lerroaren atzean jarri behar da, kirolariengandik distantzia ertainera.

Kanporaketa bakoitza bukatzean, epaile arduradunak probaren iraupena eta zigor kopurua adieraziko dituzte. Kontrol mahaiari jakinarazi behar zaizkio.

Irteera hurrenkera sekuentzialaren arabera egingo da, informazio batzarrean klubaren arabera zozketaz erabakiko dena.

Zozketaren arabera erabili behar den sekuentzia proba honetarako dagoen lehiatzaile kopurua adina aldiz errepikatuko da. Horrela, ikastetxe edo klub guztietako kirolari guztiek parte hartu ahal izango dute. Klub edo ikastetxe batek kirolari bakarra izanez gero, kirolariak lehenbiziko sekuentzian hartuko du bere lekua.

Epaileek kirolariei dei egingo diete, gehienez 5 laguneko taldeetan, eta hurrengo bostei abisua emanez, sekuentzia bukatu arte.

Zirkuitu bikoitza denean, proba bikoteka egingo da, zirkuitu bakoitzean bat, bai emakumeentzat bai gizonentzat. Proba bukatutakoan, sailkapena egingo da, lortutako denboraren arabera.

Jausiz gero, proba ez da etengo ez errepikatuko, kalte mekanikoa egin ezean.

KRONOMETRAJEA

Kategoria txikien eskola arautegian azaltzen den moduan hartuko dira denborak.

Neurketa automatikoa denean, fotozelularen bidez, kirolariak abiatze marratik helmugara iritsi arte behar duen denbora izango da neurtuko dena.

Eskuz neurtzen denean, berriz, txilibituak jotzen duenetik edo pistolak tiro egiten duenetik kirolaria helmugara iritsi arte igarotzen den denbora neurtuko da.



Erregistro hori gutxienez HIRU epailek hartu behar dute. Erregistratutako denborarik onena eta txarrena baztertu egingo dira. Hirugarren erregistroa izango da balioduna.

IRTEERA

Irteerako epaileak, parte hartzaileei beren lekuan jartzeko esan ondoren eta abiatzeko baimena eman ondoren, orain azalduko ditugun arauak betetzen dituztela zainduko du, oztopoak eta zirkuituak kontrolatzen dituzten gainerako epaileekin batera.

Atletak aurrean daukan patina abiatze lerroaren atzetik eduki behar du, lerroa ukitu gabe.

Atleta jarrera estatiko batetik abiatu behar da. Hau da, bi patinak zoruan eta geldirik eduki behar dira. Berdin da zenbat gurpil edo patinaren zein alde dauden zorua ukitzen.

Abiatzeko lehenbiziko mugimendua, bi oinekin, abiatze lerrorantz egin behar da.

Atletak gorputza aurrera edo atzera kulunkatu dezake, patinak zorutik altxatu gabe.

Abiatze lerroari dagokionez gorputzaren jarrera patinatzaile bakoitzak aukeratuko du.

Irteerako epaileak tiro egiten duenean edo txilibitua jotzen duenean abiatu behar du kirolariak.

Aurreko 1 – 5 puntuetakoren bat urratuz gero, “irteera faltsua” izango da. Horrelako hiru huts eginez gero, parte hartzailea lehiaketatik kanpo geratuko da eta azken postuan sailkatuko da.

Irteera agintzeko, irteerako epailea kirolariaren atzean ipiniko da.

ZIGORRAK

Moduluetako bakoitza behar bezala bete behar da, ibilbidearen adierazpen zehatzetan azalduetako moduan.

Modulu oso baten gaineratik salto eginez gero edo moduluaren ibilbidearen norabidea jarraitu ezean (begiratu erantsitako planoak), parte hartzailea proba horretan baztertu egingo da. 0”00 denbora emango zaio.

Ondokoek hobena dakarte:

Oro har, kono bat botatzea edo mugitzea.

Trantsizio kutxetan exijitutako aldaketak ez egitea.



Sartu eta Salto egin moduluetan edo Salto eta Pasabide Beheratuak edo Erritmo Gainditzea moduluetan barra bat botatzea edo mugitzea.

Ondoko kasu hauetan parte hartzailea kanporatuko da:

- Proba ez badu behar bezala egiten.
- Ez bada slalomean markatutako aldetik sartzen.
- Konoren bati kasu egin ezean.
- Bidea laburtzen badu.
- Modulu bakoitzaren deskribapenean hala adierazten den kasuetan.
- Zirkuluaren moduluan, behar baino bira gutxiago eginez gero, parte hartzailea kanporatuko da. Egin beharreko bira kopurutik gora egiten diren birak, ordea, ez dira kontuan izango, okerra dagoeneko zigortuta baitago.
- Azken Murriztapenaren moduluko lehenengo edota bigarren konoaren gainetik salto egiten duena kanporatuta geratuko da, moduluen gainetik salto egiteagatik.

Kanporatutako kirolariak azken postuak sailkatuko dira eta ezin izango dute hurrengo serieetan parte hartu "errekuperatutakoak" izenpean.

SAILKAPENA

Erabilitako denboraren arabera eta izandako zigor kopuruaren arabera sailkatzen dira atleta guztiak, honela:

1. Proba zigorrik gabe bete dutenak, denbora gutxien behar izan duenetik aurrera.
2. Proba zigorrekin bete dutenak, zigorrik gutxien izan duenetik aurrera. Zigor kopuru berbera izanik, hurrenkera denbora gutxienetik gehienera egingo da.
3. Kanporatutako kirolariak (denbora: 0'0.0").

Sailkapen hori egindakoan, denboretan berdinketarik badago, berdinketa hautsiko da, hemen azaltzen den moduan. Behin betiko posizioak erabakitzeko, berdinketa hautsi duten kirolariek lortutako denbora gordeko dute, baina berdinketan galdu duen kirolaria irabazlearen atzetik geratuko da. Beraz, haien atzetik dauden kirolari guztien postua atzeratuko da.

Kirolari guztiak horrela jarri ondoren, lehenengo lekuak zehaztuko dira, egoki den moduan, eta lehenengo 10ei puntuazioa emango zaie, hala behar denean.

BERDINKETA HAUSTEA

Berdinketa hausteko prozedura bakarrik erabiliko da baldin eta horren ondorioz saritu beharreko posizioak argituko badira, edo puntuazioak emango dituzten



Arabako Foru
Aldundia
Diputación
Foral de Álava

www.araba.eus

kasuetan. Berdinketa dagoenean, kirolariek beste proba bat egin beharko dute, bakarra eta banakakoa.

Berdinketak hausteko denborak aurreikusitako proba guztiak amaitutakoan jakinarazi behar dira.

DIZIPLINA ARAUDIA

391/2013 DEKRETUA, uztailaren 23koa, eskola-kiroleko lehiaketen diziplina-araubideari buruzkoa izango da aplikagarria.

MODULUAK

Norbanakoen trebezia teknikoak eta koordinaziokoak Trebezien Zirkuituetan neurtzen dira.

Ariketa bakoitza modulu jakin baten barruan dago. Ibilbidean oinarrizko zenbait modulu daude.

1. moduluak: Zirkulua

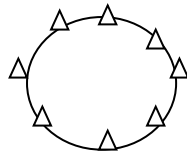

4 metroko diametroa du eta 8 kono dauzka. Kirolariak erlojuaren orratzen noranzkoan edo aurkakoan egin dezake ibilbidea. Bi patinak konoen kanpoaldean mantendu behar ditu. Bestela zigorra jasoko du, probatik kanporatuz.

9 eta 10. zirkuituetan:

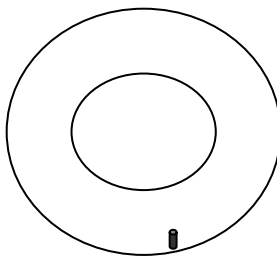



- Pasabide beheratuetan, konoaren ordezt pasabide beheratuen euste barra jarriko da, zirkuluaren barrualdeko oinarrian.
- Salto egitean, konoa zirkuluaren barruko aldean geratu behar da; oinarrietako batean jarrita egon behar da, saltoaren altuerari dagokionez. Modulu hau modu arruntean patinatuz egin behar da.

2. modulua: Slalom tradizional sinplea

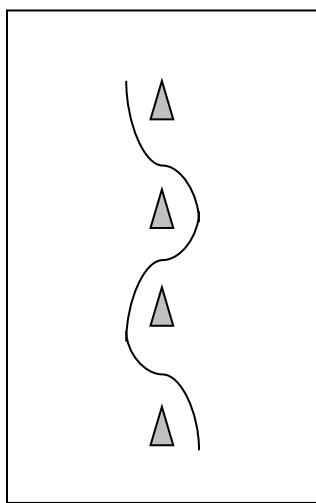

Slalom paraleloa

2 metrora bereiztutako hiru konok edo gehiagok osatzen dute, lerro zuzen batean ipinita. Slalomaren sarreran beste kono bat egoten da, sarrera aldea adierazten duena.

Patinak konoaren eskumatik eta ezkerretik pasatu behar dira, grafikoetan azaltzen denez. Slalomean markatutako aldetik sartzea nahitaezkoa da. Bestela kirolaria kanporatuta geratuko da.

Modulu honen ibilbidea paraleloan patinatuz egingo da.

3. modulua: Txandakako slalom laburra

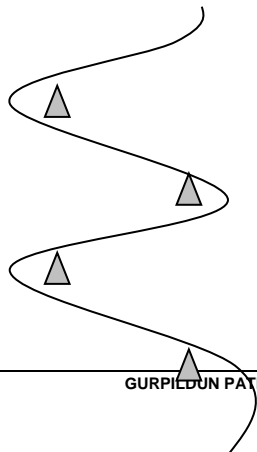



Hiru kono edo gehiago dauzka, haien artean 3 metrotara bereiztuta, eta bi lerro zuzen paraleloren gainean ipinita, haien artean 1,5 metro bereiztuta. Aurrekoan bezala, sarrerako konoa dago, eta 2. moduluko jarraibideak bete behar dira. Modulu hau modu arruntean patinatuz egin behar da.

4. moduluak: Saltoak eta pasabide beheratuak

Saltoek bi euskarri eta barra bat dauzkate.

Kategoria txikientzat, saltoen altuera osoa 10 cm-koa da. Trantsizioko kategorientzat, berriz, 20 cm-koa da.

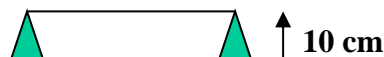

Pasabide beheratuetako barra, trantsizio kategorietarako zorutik 110 cm libretara ipinia, eta kategoria txikietarako 100 cm libretara ipinia, lekuz aldatzeko modukoa izan behar da, eta horrenbestez erori, baldin eta kirolariak bere aurka talka egiten badu.

9 eta 10. zirkuituetan bakarrik, barra euskarriaren goiko aldean ipintzen da. Horrela, zorutik 115 cm-ko altuera sortzen da.

Pasabide beheratuen euskarrien oinarrien arteko distantzia ezin da izan metro bat baino txikiagoa.

Saltoen eta pasabide beheratuen kokapena planoaren arabera konbinatuta dago. Oztopoen arteko distantzia 3 metrokoa da.

Barra ikopor edo balso zurezkoa izan behar da, 5cm x 5cm (2"x2") x 120cm-ko luzera.

Euskarriak zurezko masta karratu batez egiten dira, 3x2koak. L formako koska bat daukate, 2x2koa, muturretako batean, barra bertan sartzeko. Beste muturrean, oinarri karratu bati eransten zaio, neurri hauekin: 25cm x 25cm x 3/4" lodieran. Barra ipintzean saltorako edo pasabide beheraturako definitutako altuerak lortzeko moduko altuera izan behar du.

Modulu hau modu arruntean patinatuz egin behar da.

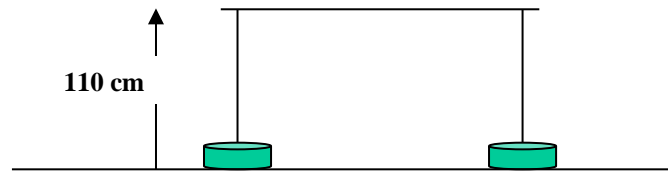

5. modulua: Erritmoa gaintzea

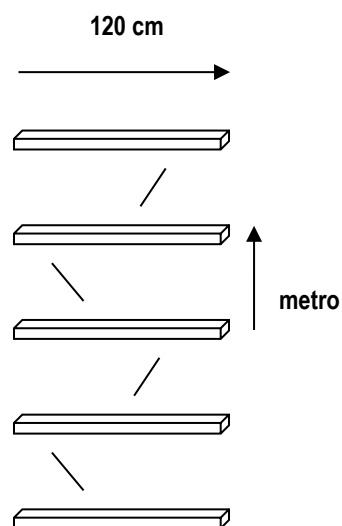

Hiru oztopo edo gehiago dauzka, 120 cm-ko luzerarekin. Metro bateko tartea dago haien artean. Atletak oztopoen gainetik salto egin behar du, oztopoak mugitu gabe. Oztopoak zoruan daude ipinita, eta 5cm x 5cm-ko sekzio karratua dute, ez daitezzen mugitu.

Atletak, oztopoak gaintzeko, patin bakarraz zapaldu behar du haien artean. Beti ezkerrekoarekin hasi behar du.

6. modulua: Katean igarotzea



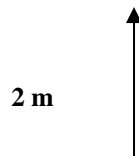

Zortzi konok osatzen dute. Lau oztopo osatzen dituzte, beren artean 2 metroko tartearekin. Segida honetan egiten da: patinak elkartu, bereiztu, elkartu, bereiztu, elkartu.

Patinak elkartzera behartzen duten konoak 40 cm-ko distantzian egon behar dira.

7. modulua: Amaierako abiadura murrizpena

Bi konok edo gehiagok osatzen dute, angeludunak, kirolaria abiadura murriztera behartzen dutenak, azken baranda ez dezan jo. Luzetarako ardatzetik 2,5 metro bereiztuta daude. Lehenengo konoa ezkerretara 2 metrora ipinita dago eta bigarrena bestearen 2,5 metrotara. Lehen deskribatu dugun slalom tradizional sinpleko moduluko konoekin lerrokatuta dago. Bigarren konotik helmugara 6 metro daude. Modulu hau modu arruntean patinatuz egin behar da.

8. modulua: Sartu eta salto egin

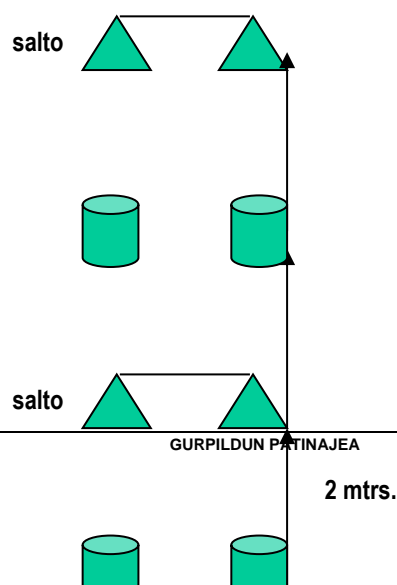



Zortzi konok osatzen dute, haien artean 2 metroko tartea duten lau oztopo osatzen dituztenak. Segida honetan egiten da: patinak elkartu, salto, patinak elkartu, salto. Patinak elkartzera behartzen duten konoak 40 cm-ko distantzian egon behar dira.

Saltoen altuera eta euskarri eta barren geometria 4. modulurako agindutakoen antzekoa da.

TREBEZIARAKO MATERIALAK

Bi ibilbideak paralelo ipini ahal izateko, beharrezkok dira ondoko hauek:

- 24 oztopo (luzera: 120 cm) balsa zurezkoa edo ikoporezkoa, sekzio erdizirkularrarekin (diametroa: 2- 3 cm) edo sekzio karratuarekin 2.5 cm x 2.5 cm (2" x 2");
- 8 euste barra, pasabide beheratuetarako.
- Plastikozko 66 kono (neurriak: 13-15cm-ko altuera x 7-8cm oinarri handia x 5-6cm oinarri txikia).

Koloreak

Bi ibilbide aldi berean erabiltzen direnean, ibilbide bateko material guztia gorriz margotuta egon behar da, eta beste ibilbidekoa, horiz. Horrela, bi ibilbideak, luzetara mugatuta egon ez ezik, begiz ere bereizteko modukoak izango dira. Nolanahi ere, ibilbide batean ez dira kolore ezberdinak onartuko. Konoak oinarri handiaren gainean ipini behar dira.

TREBEZIEN ZIRKUITUEN DIAGRAMAK

1. zirkuitua. 2. zirkuitua. 3. zirkuitua.
4. zirkuitua. 5. zirkuitua. 6. zirkuitua.
7. zirkuitua. 8. zirkuitua. 9. zirkuitua.
10. zirkuitua. 11. zirkuitua. 12. zirkuitua.



▶ Arabako Foru
Aldundia
Diputación
Foral de Álava
▶

www.araba.eus



Arabako Foru
Aldundia
Diputación
Foral de Álava

www.araba.eus

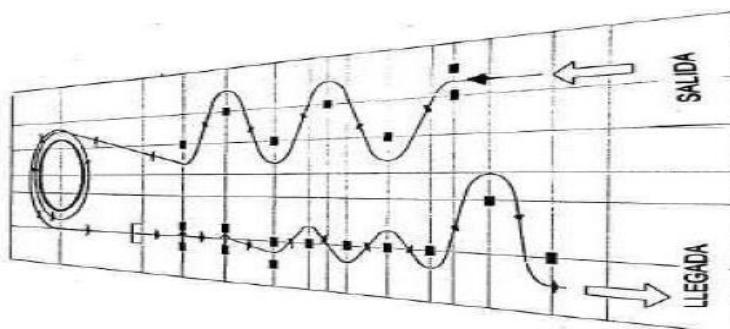

CIRCUITO
No. 1

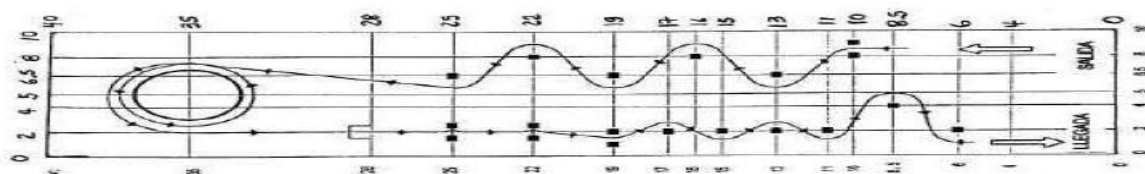



Arabako Foru
Aldundia
Diputación
Foral de Álava

www.araba.eus

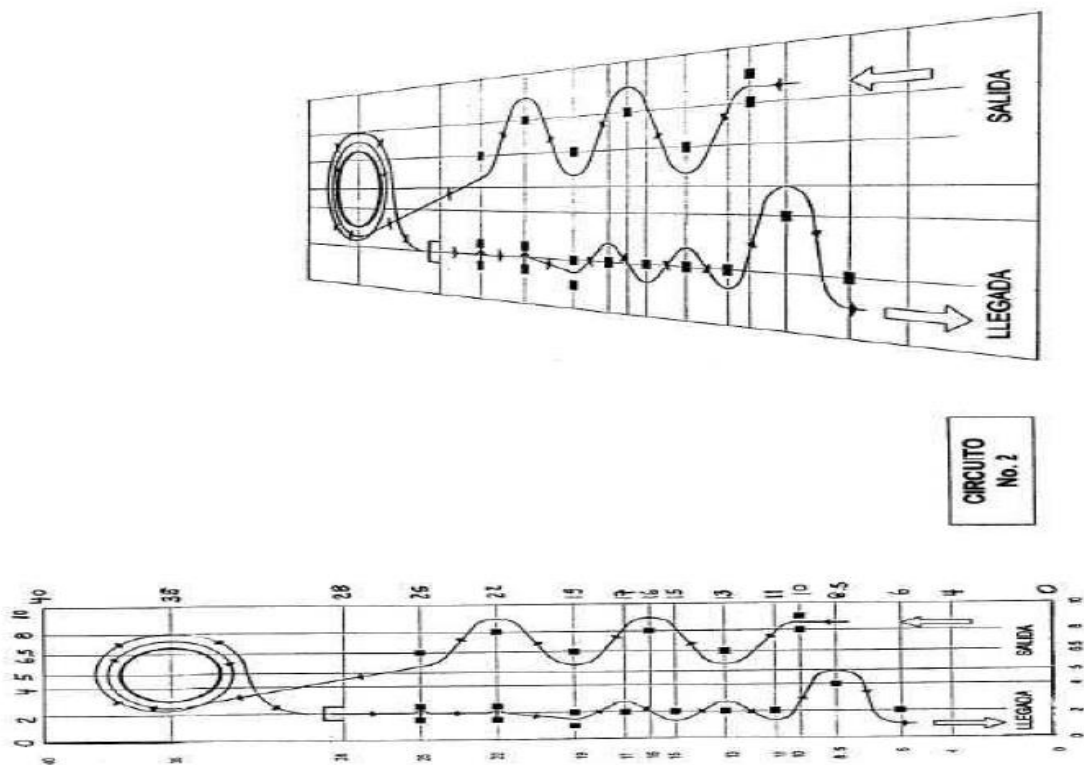



Arabako Foru
Aldundia
Diputación
Foral de Álava

www.araba.eus

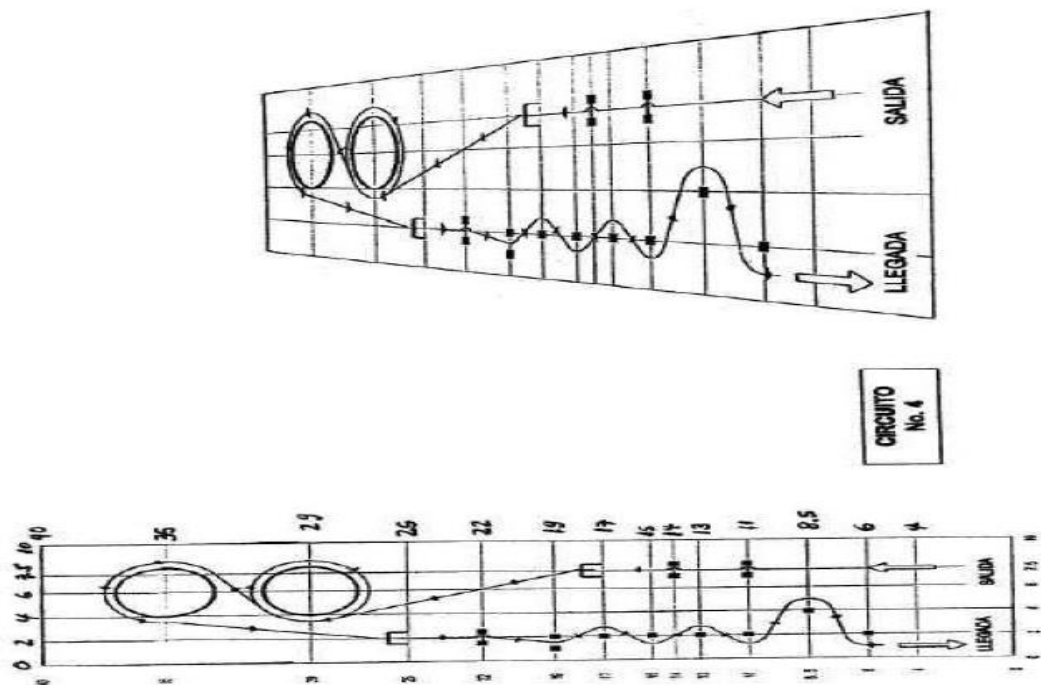



Arabako Foru
Aldundia
Diputación
Foral de Álava

www.araba.eus

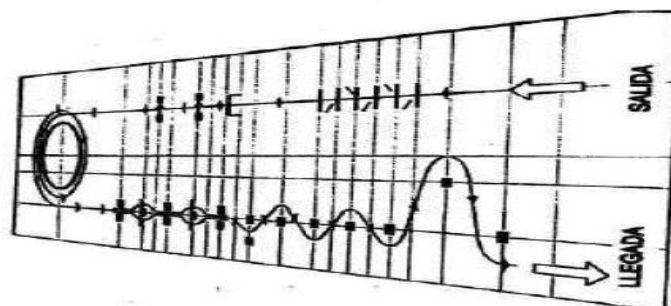

CIRCUITO
No. 6





Arabako Foru
Aldundia
Diputación
Foral de Álava

www.araba.eus

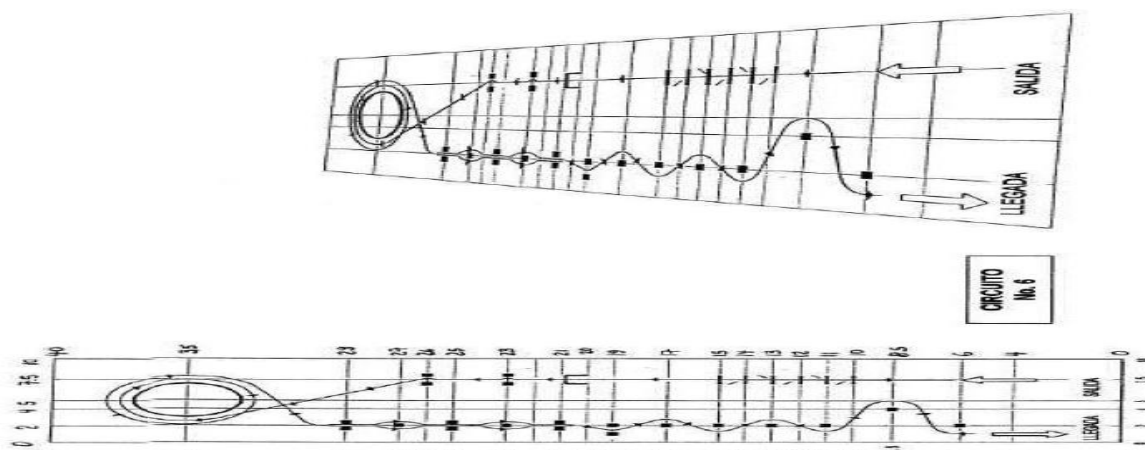



Arabako Foru
Aldundia
Diputación
Foral de Álava

www.araba.eus

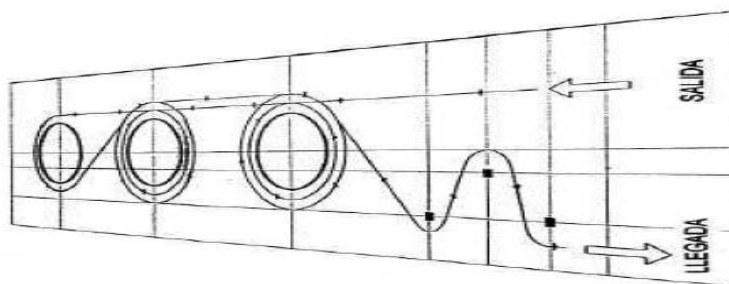

CIRCUITO
No. 7

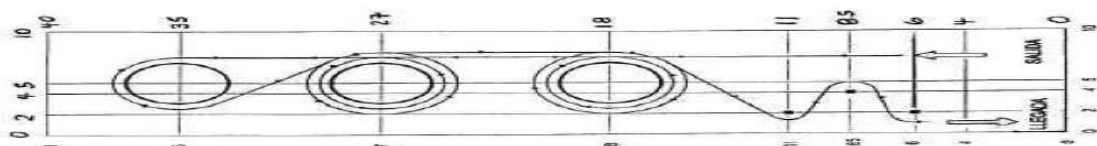



Arabako Foru
Aldundia
Diputación
Foral de Álava

www.araba.eus

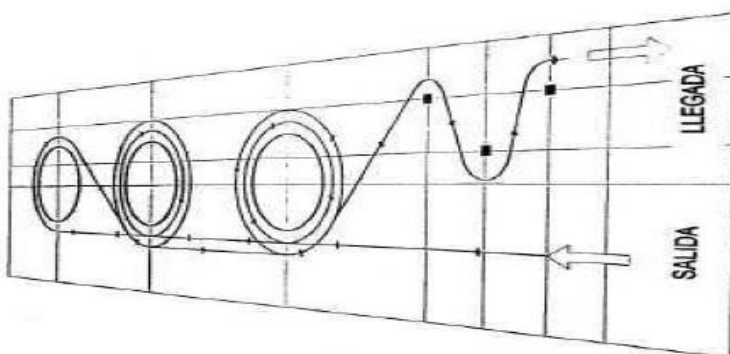

CIRCUITO
No. 8

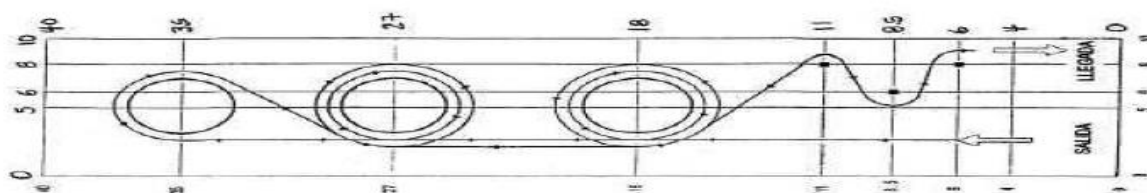



Arabako Foru
Aldundia
Diputación
Foral de Álava

www.araba.eus

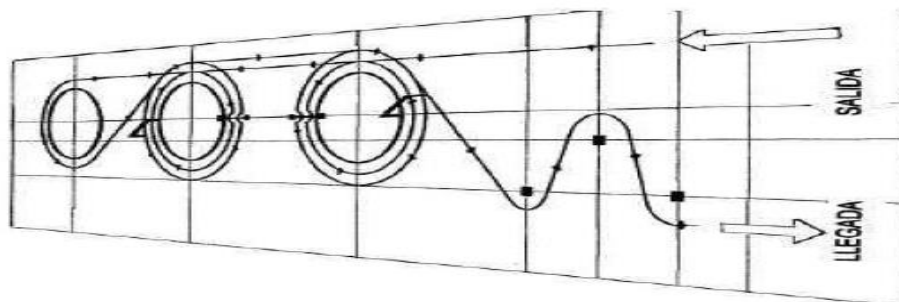

CIRCUITO
No. 9

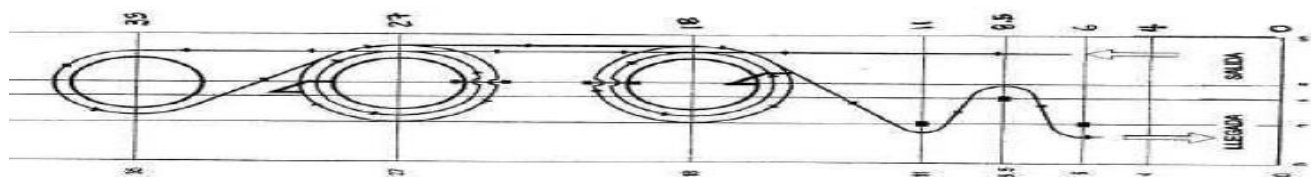



Arabako Foru
Aldundia
Diputación
Foral de Álava

www.araba.eus

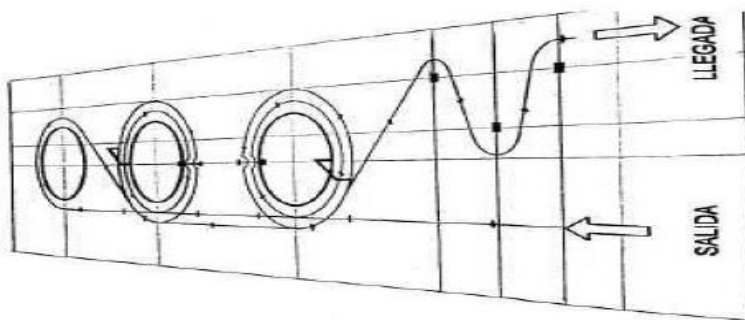

CIRCUITO
No. 10

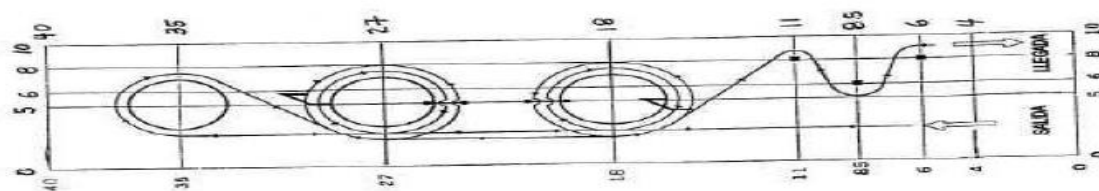



Arabako Foru
Aldundia
Diputación
Foral de Álava

www.araba.eus

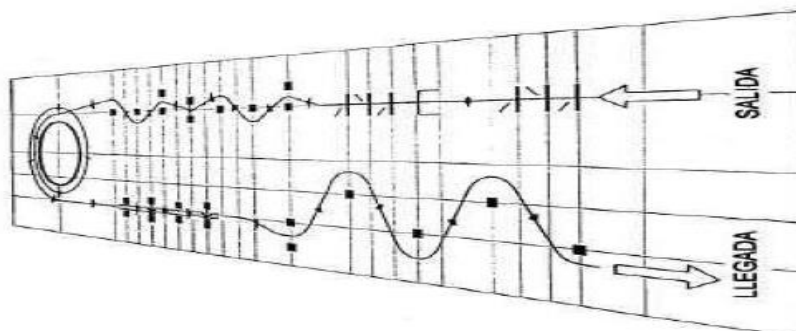

CIRCUITO
No. 11

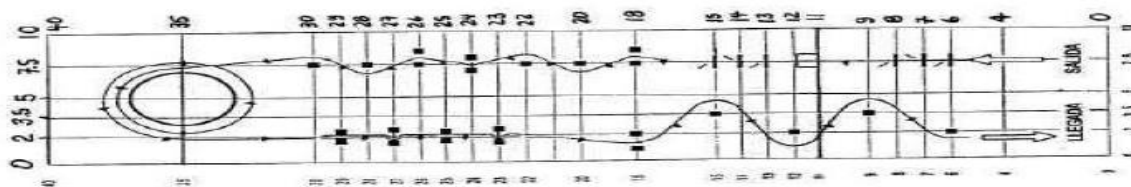



ELEMENTU MODULUAK

